

Bild 97: Anfahrsicht

Tabelle 16: Schenkellänge l (m) der Sichtfelder auf bevorrechtigte Kraftfahrzeuge

Kategoriengruppe	Geschwindigkeit V_{85} bzw. V_{zu1} [km/h]				
	70	60	50	40	30
B	110	85	70	-	-
C	-	-	70	50	30

Die Schenkellängen des Sichtdreiecks auf bevorrechtigte Radfahrer sollen $l_R = 30$ m, bei beengten Verhältnissen $l_R = 20$ m betragen (Bild 98).



Bild 98: Sichtfelder auf bevorrechtigte Radfahrer

Lassen sich die erforderlichen Sichtfelder für die Anfahrsicht nicht erreichen, so sind flankierende Maßnahmen (z. B. Halteverbot, Geschwindigkeitsbeschränkung, Spiegel, Lichtsignalanlage, Ausschluß von Fahrbeziehungen) zu erwägen.

Auf die Freihaltung einer Annäherungssicht wird an Hauptverkehrsstraßen in der Regel verzichtet.

Sichtfelder an Überquerungsstellen

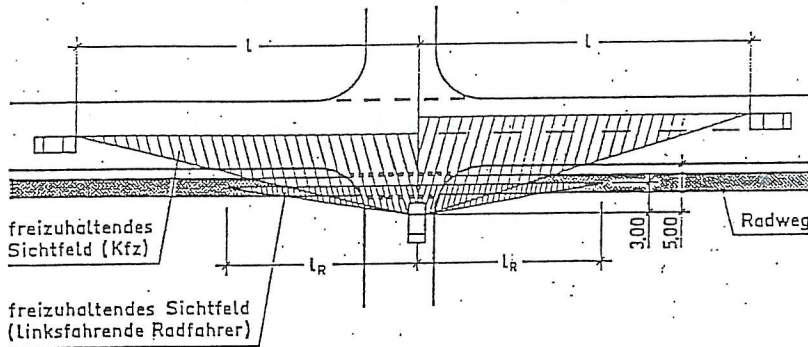
An Überquerungsstellen und Warteflächen von Fußgängern und Radfahrern sind Sichtfelder mit 1,00 m Schenkellänge senkrecht zur Fahrtrichtung und mit der Haltesichtweite nach Tabelle 15 in Fahrtrichtung des Kraftfahrzeugverkehrs sicherzustellen (Bild 99).

Bei Überquerungsstellen an Knotenpunkten sind die Sichtfelder für Fußgänger und Radfahrer in der Regel kleiner als die Sichtfelder der Anfahrsicht für den Kraftfahrzeugverkehr.

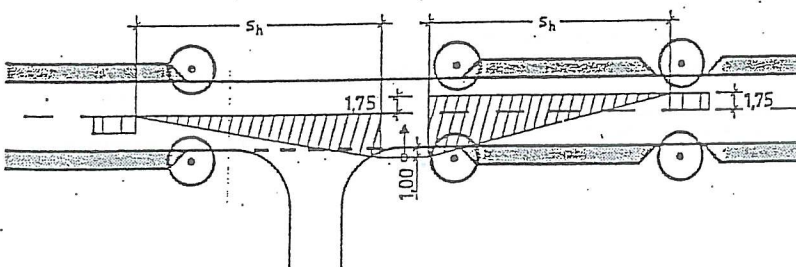

Bild 99: Sichtfelder an Überquerungsstellen